

НАУЧНО-ПРОИЗВОДСТВЕННОЕ ПРЕДПРИЯТИЕ

ПАМПЭЛА  PUMPELA®

ЭЛЕКТРОНИКА ДЛЯ НАСОСОВ

Станция управления
бытовым вибрационным насосом
(«Малыш», «Ручеёк») для
автоматической подачи воды
из колодца, скважины, водоёма

ВиСтан

КИВ1А



ПАСПОРТ
СТИР 468332.005 ПС

Санкт-Петербург

1. НАЗНАЧЕНИЕ

1.1. «Станция Управления бытовым вибрационным насосом («Малыш», «Ручеек») для автоматической подачи воды из колодца, скважины, водоема» (КИВ-1 А «ВиСтан», далее везде Станция Управления ВиСтан) позволяет, подключив к ней Ваш бытовой вибрационный насос («Малыш», «Ручеек»), организовать «городское» водоснабжение на даче, садовом участке, или в небольшом загородном доме...).

ГОРЯЧАЯ ВОДА, ДУШ, СТИРАЛЬНАЯ, ПОСУДОМОЕЧНАЯ МАШИНЫ, ТУАЛЕТ – все эти удобства становятся доступными при наличии Станции Управления ВиСтан.

1.2. Установка и эксплуатация Станции Управления ВиСтан не требует применения специальных инструментов и помощи высококвалифицированных специалистов.

Станция Управления ВиСтан обеспечивает:

- плавный пуск двигателя насоса;
- автоматическое поддержание давления воды в трубопроводе при меняющемся расходе;
- включение насоса при появлении расхода воды: открыли кран – «включили воду»;
- отключение насоса при закрытии крана – закрыли кран – «выключили воду»;
- отключение насоса при понижении уровня воды ниже всасывающего патрубка насоса – «защита от «сухого хода»;
- защита от перепадов напряжения питания и от «короткого замыкания».

Надежность и долгий срок службы делают Станцию Управления ВиСтан уникальной и единственной в своем классе. Примененные в нем современные технологии, комплектующие и материалы обеспечивают её безопасность (при соблюдении требований п.4) и возможность использования на всей территории РФ и СНГ.

1.3. «Народный» насос «Малыш» («Ручеек»), подключенный через Станцию Управления ВиСтан, становится насосной станцией с функциями автоматического управления, защиты и контроля.

Применение бытовых вибрационных насосов в режиме автоматического водоснабжения совместно со Станцией Управления ВиСтан экономит электроэнергию и снижает токовую нагрузку на электропроводку.

1.4. Станция Управления ВиСтан предназначена для эксплуатации при следующих климатических условиях:

- а) температура окружающей среды от +1С° до +40С°;
- б) атмосферное давление от 630 до 800 мм рт. ст.;
- в) относительная влажность до 95% при температуре окружающего воздуха до +35С°

1.5. Станция Управления ВиСтан удовлетворяет требованиям ГОСТ Р МЭК 730-1

1.6. «Станция Управления бытовым вибрационным насосом («Малыш», «Ручеек») для автоматической подачи воды из колодца, скважины и других водоемов» КИВ1А-ВиСтан имеет сертификат соответствия № РОСС 1Ш.МЛ02.В00108.
Сертификат выдан ООО СЗНТЦ «Регламентсерт»
РОСС КТ 1.0001.1 ШЛ02

2.ТЕХНИЧЕСКИЕ ХАРАКТЕРИСТИКИ

2.1. Основные параметры и характеристики приведены в табл. 1.

Тип подключаемого насоса	Бытовой вибрационный насос («Малыш», «Ручеек»...)
Максимальная мощность подключаемого насоса, Вт	300
Напряжение питания, В	220 (+22...-33), 50Гц
Срабатывание автоматического включения выключения	При появлении расхода При отсутствии протока
Поддержание постоянного давления при меняющемся расходе, (кгс/см ²)	1,5-2,5
Наличие в гидросистеме обратного клапана	обязательно
Гарантированное число срабатываний	120000
Установленный срок службы, лет не менее	3
Срабатывание защиты от «сухого хода»	при отсутствии протока воды
Срабатывание защиты по напряжению, В	менее 150 или более 250
Степень защиты	IP54
Масса, кг, не более	0,6

2.2 Режим работы – продолжительный

2.3 Станция Управления ВиСтан выпускается в брызгозащищенном исполнении.

2.4 Габаритно установочные размеры Станции Управления ВиСтан приведены на рис. 1, а схемы его подключения на рис. 2.

3. КОМПЛЕКТНОСТЬ

3.1 Комплектность поставки табл. 2.

Наименование	Количество
Станция Управления ВиСтан	1
Хомут крепления	2
Шуруп, 3x35 мм	2
Дюбель, диаметр 6 мм	2
Упаковка	1
Паспорт	1

4. ТРЕБОВАНИЯ БЕЗОПАСНОСТИ

Подключать Станцию Управления ВиСтан к электросети через автоматический выключатель (дифференциальный автоматический выключатель) на ток 6А (см. рис. 2 п. 4).

Запрещается:

Использовать Станцию Управления ВиСтан с неисправным насосом, некачественными электропроводкой, соединителями, тройниками, удлинителями, дефектными трубопроводами, шлангами и комплектующими, а также с неисправной сантехникой;

Тянуть за сетевые шнуры (кабели) или корпус для отключения Станции Управления ВиСтан от электросети и насоса. Если сетевые шнуры или корпус оказались повреждены, необходимо обратиться в Сервис-Центр для их замены (адрес см. стр. 9);

Прикасаться к Станции Управления ВиСтан, подключенной к электросети, мокрыми руками и ногами;

Оставлять Станцию Управления ВиСтан в условиях атмосферных воздействий (дождь, снег и т. д.) и прямых солнечных лучей;

Устанавливать Станцию Управления ВиСтан рядом с нагревательными устройствами

Рис. 1

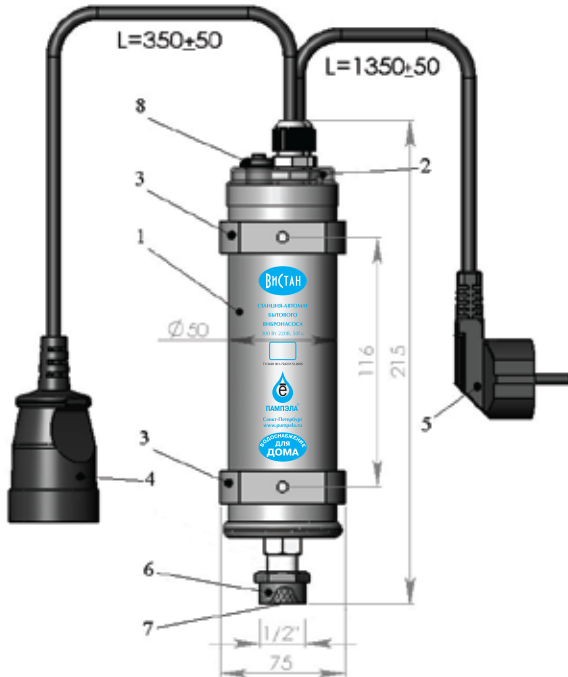

1. Корпус Станции Управления ВиСтан
2. Индикатор режимов работы
3. Хомут установочный
4. Сетевой шнур с розеткой Станции Управления Вистан для подключения насоса
5. Сетевой шнур с вилкой для подключения Станции Управления ВиСтан к розетке электросети 220В, 50Гц
6. Штуцер для подключения Станции Управления ВиСтан к водопроводу (1/2 дюйма)
7. Прокладка-фильтр
8. Автоматический предохранитель 10А

ВНИМАНИЕ!

В штуцер установлена прокладка-фильтр из волокнисто-пористого пищевого полиэтилена (рис. 1 п.7). Прокладка-фильтр предохраняет датчик давления Станции Управления ВиСтан от попадания в него крупных частиц из водопровода. Она не является транспортной заглушкой.

Рекомендуем не удалять!

5. ПОДГОТОВКА К РАБОТЕ

5.1. Закрепить Станцию Управления ВиСтан (см. рис.1) при помощи двух хомутов (входят в комплект поставки) с таким расчетом, чтобы расстояние до точек подключения (сетевой розетки и трубопровода) было не больше длины сетевых шнуров прибора и гибких подводок. На рис. 2. приведены рекомендуемая схема подключения Станции Управления ВиСтан и рекомендуемый состав арматуры при организации водопровода с использованием гибких армированных шлангов.

5.2. Собрать соединительный узел из клапана обратного 13, тройника 14, штуцера 12 согласно рис. 2. Все соединительные резьбы $\frac{1}{2}$ дюйма. Герметизацию соединения рекомендуется производить с помощью подмотки нитки "UNI-LOCK" ("УНИ-ЛОК") или льна и пасты "УНИПАК". Для правильной установки на корпусе обратного клапана нанесена стрелка, указывающая направление движения воды (от насоса к потребителям).

5.3. Надеть на штуцер 12 со стороны клапана обратного 13 шланг 10 от насоса и закрепить его хомутом 11.

5.4. Присоединить один конец гибкой подводки 15 накидной гайкой к тройнику 14, а другой - к штуцеру Станции Управления ВиСтан 1.

5.5 Присоединить один конец второй гибкой подводки 16 к тройнику 14, а другой к - трубопроводу потребителей воды 17 через тройник, крестовину или коллектор.

Рис. 2

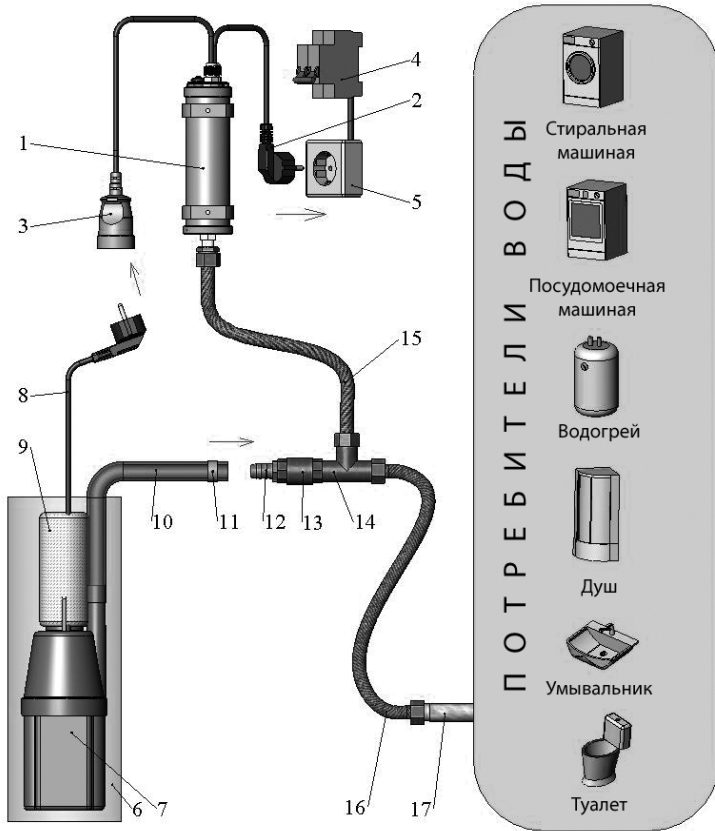

ВНИМАНИЕ!

Установка двух гибких подводок является обязательным (!) условием надежной работы Станции Управления ВиСтан

1. Станция Управления ВиСтан
2. Сетевой шнур с вилкой для подключения Станции Управления ВиСтан к розетке электросети 220В, 50Гц
3. Сетевой шнур с розеткой Станции Управления ВиСтан для подключения насоса
4. Автоматический выключатель на ток 6А
5. Сетевая розетка 220В 50Гц
6. Источник воды (колодец, скважина, водоем...)
7. Насос
8. Шнур с вилкой насоса
9. Фильтр входной "Калан"
10. Армированный шланг от насоса
11. Хомут
12. Штуцер
13. Клапан обратный
14. Тройник
15. Подводка гибкая 1 м
16. Подводка гибкая 1 м
17. Трубопровод к потребителям воды

ВНИМАНИЕ!

В рекомендуемой схеме подключения приведены наиболее доступные элементы сантехнической арматуры. Надежная и безотказная работа всей системы водоснабжения будет зависеть от качества использованных элементов арматуры и аккуратно произведенной сборки

6. РЕЖИМЫ РАБОТЫ

6.1 Индикация режимов работы обеспечивается встроенным в корпус Станции Управления ВиСтан светодиодом-индикатором.

6.2 «Насос выключен» (давление в норме) – периодическое мигание индикатора Станции Управления ВиСтан.

Станция Управления ВиСтан обеспечивает функцию поддержания постоянного давления в водопроводе.

6.3 «Насос включен» – постоянное свечение индикатора Станции Управления ВиСтан.

Станция Управления ВиСтан включает насос при появлении расхода и выключает при отсутствии протока .

6.4 «Авария» (сухой ход) – частое мигание индикатора Станции Управления ВиСтан.

Станция Управления ВиСтан выполняет функцию защиты от «сухого хода»: в случае возникновения аварии в гидросистеме (обрыв трубопровода, отсутствие воды в скважине или колодце), Станция Управления ВиСтан отключает насос и переходит в аварийный режим. Находясь в аварийном режиме Станция Управления ВиСтан осуществляет периодическое тестирование наличия воды в скважине (колодце), автоматически включая насос на 15 - 30 секунд через 1 мин., 5 мин., 15 мин., 30 мин., 60 мин., и далее через каждые 2 часа. Ручной перезапуск производится путем отключения Станции Управления ВиСтан от сети электропитания и повторного включения.

6.5. «Авария» (по напряжению электросети) – частое мигание индикатора Станции Управления ВиСтан.

Станция Управления ВиСтан имеет встроенную защиту от перепадов напряжения более 250В и менее 150В. После срабатывания защиты по напряжению электросети Станция Управления ВиСтан отключает насос и переходит в режим ожидания. Работа насоса автоматически продолжится, когда восстановится напряжение электросети.

6.6. Станция Управления ВиСтан выполняет функцию токовой защиты насоса и электропроводки: в случае повышения тока выше максимально допустимого срабатывает автоматический предохранитель 10А, установленный на корпусе Станции Управления ВиСтан между сетевыми шнурами. Светодиод-индикатор в этом режиме не светится. После устранения причины аварии, необходимо нажатием кнопки вернуть предохранитель в исходное положение.

7. ПРОВЕРКА РАБОТОСПОСОБНОСТИ ПРИ ПОКУПКЕ

7.1. Вынуть Станцию Управления ВиСтан из упаковки.

7.2. Вставить сетевую вилку Станции Управления ВиСтан в розетку электросети 220В, 50Гц. При включении в сеть загорится индикатор, который будет светить непрерывно в течение 15 сек.

По истечении этого времени индикатор станет часто мигать. Это означает, что сработала защита от «сухого хода» и, что Станция Управления ВиСтан полностью работоспособна.

При необходимости дополнительной проверки, повторный запуск производить не ранее, чем через 10 секунд.

8. ГАРАНТИЙНЫЕ ОБЯЗАТЕЛЬСТВА

8.1. Гарантия действительна в течение 12 месяцев со дня покупки (но не более 36 месяцев со дня выпуска) при условии правильной эксплуатации Станции Управления ВиСтан в соответствии с требованиями, изложенными в Паспорте, соблюдении условий гарантии и предъявлении правильно заполненного Паспорта с отметками ОТК предприятия-изготовителя и предприятия торговли. Гарантия предусматривает замену и ремонт Станции Управления ВиСтан на предприятии-изготовителе, а также в специальных уполномоченных предприятием-изготовителем сервисных центрах.

Доставка к месту гарантийного обслуживания осуществляется за счет покупателя.

8.2. Гарантия действительна только при наличии правильно заполненного Паспорта при условии отсутствия в нем исправлений и несоответствий. В Паспорте должны быть заполнены графы: наименование, модель, серийный номер, дата продажи, подпись продавца и покупателя, печать торговой организации. При отсутствии даты продажи срок гарантии исчисляется от даты изготовления изделия.

Изложенные условия гарантии не ограничивают потребителя в его правах, предусмотренных существующим законодательством РФ.

8.3. Любые дефекты Станции Управления ВиСтан, вызванные небрежной транспортировкой и хранением Станции Управления ВиСтан, не подлежат бесплатному гарантийному ремонту.

8.4. Бесплатный гарантийный ремонт не производится в случаях:

- неправильного подключения Станции Управления ВиСтан к сетям электро- и водоснабжения, а также несоответствия параметров вышеуказанных сетей параметрам, предъявляемым обязательными государственными стандартами и требованиями, изложенными в Паспорте;

- использования Станции Управления ВиСтан не в соответствии с её прямым назначением;

- Станция Управления ВиСтан имеет следы постороннего вмешательства или ремонта не уполномоченными предприятием-изготовителем лицами;

- Станция Управления ВиСтан имеет несанкционированные предприятием-изготовителем изменения конструкции или неприемлемые комплектующие;

- Станция Управления ВиСтан имеет повреждения, вызванные непредсказуемыми явлениями и действиями стихии;
- Станция Управления ВиСтан имеет повреждения, вызванные попаданием внутрь посторонних предметов, агрессивных веществ, жидкостей;
- Станция Управления ВиСтан не имеет серийного номера или его невозможно установить

9. ОТВЕТСТВЕННОСТЬ

Предприятие-изготовитель не несет ответственности за любой причиненный Вам и окружающим ущерб по причине нарушения правил, изложенных в настоящем Паспорте, вызванный неправильным подключением изделия к сетям электро- и водоснабжения и недопустимыми изменениями параметров в выше указанных сетях, неправильной эксплуатацией, несанкционированным ремонтом, использованием изделия не по прямому назначению. Ввод Станции Управления ВиСтан в эксплуатацию и доработка сетей электро- и водоснабжения для совместимости со Станцией Управления ВиСтан не является зоной ответственности предприятия изготовителя, и предприятием-изготовителем не оплачивается.

В случае возникновения каких либо проблем, перед тем как обратиться за помощью – проверьте правильность установки и функционирования Станции Управления ВиСтан в соответствии с требованиями, изложенными в настоящем Паспорте.

10. АДРЕС ПРЕДПРИЯ-ИЗГОТОВИТЕЛЯ

ООО «Пампэла»

197101, Санкт-Петербург , Петроградская набережная д. 34,литер А
тел/факс +7(812)740-49-81,740-49-82
Для консультаций :info@pumpela.ru
Веб-сайт www.pumpela.ru
Тел.+7(911)188-0280

для гарантийного и послегарантийного обслуживания:

ООО «Вятка-Сервис»

196158, Санкт-Петербург, Московское шоссе, д5, а/я 308
тел/факс +7(812)327-04-70, 371-24-64
e-mail: info@vyatka-service.ru
веб-сайт www.vyatka-service.ru

11. ПЕРЕД ТЕМ, КАК ОБРАТИТЬСЯ ЗА ПОМОЩЬЮ

ВНИМАНИЕ!

11.1. Для обеспечения надежной работы системы водоснабжения, сан-техники и бытовой техники, подключенной к воде рекомендуем обязательно устанавливать фильтр механических частиц типа «Калан». См рис. 3.

11.2. После того как завершен монтаж системы водоснабжения, и Станция Управления ВиСтан подключена к водопроводу, необходимо проверить работу насоса. Для этого надо открыть кран и вставить вилку насоса в розетку электросети напрямую, минуя Станцию Управления ВиСтан. Если система водоснабжения смонтирована правильно, согласно приведенной в паспорте схеме, то, после включения, насос начнет работать – из крана пойдет вода. Если этого не происходит, необходимо проверить правильность установки обратного клапана – стрелка на клапане показывает направление движения воды (от насоса к крану), отсутствие перегибов шлангов, забивание трубопровода, фильтра и наличие воды в месте установки насоса.

Убедившись в том, что Ваш насос исправен, и вода устойчиво поступает из крана, нужно вставить вилку насоса в розетку Станции Управления ВиСтан, а вилку Станции Управления ВиСтан – в розетку электросети. После этого подача воды будет производиться автоматически.

Проблема	Показания индикатора	Причина и способ устранения
При открытии крана не идет вода	Частое мигание (авария)	1. Отсутствует вода в месте установки насоса (дождаться поступления воды) 2. Обрыв трубопровода(устранить аварию) 3. Повышенное (более 250В) или пониженное (менее 150В) напряжение в электросети
Вода подается неустойчиво, с пульсациями	При вкл. насоса постоянно горит, а затем начинает мигать	1. Уровень воды в водоисточнике – ниже всасывающего патрубка насоса 2. Засорился фильтр (прочистить или заменить)
После закрытия крана насос не выключается	Постоянно горит	1. Засорился или вышел из строя обратный клапан (прочистить или заменить) 2. Утечка воды (устранить утечку)

12. СВИДЕТЕЛЬСТВО О ПРИЕМКЕ И ПРОДАЖЕ

«Станция Управления бытовым вибрационным насосом («Малыш», «Ручеек») для автоматической подачи воды из колодца, скважины и водоема КИВ1А- ВиСтан»

№

соответствует ГОСТ Р МЭК 730-1
и техническим условиям ТУ 3428-001-72423172-2005

Дата выпуска _____ Штамп ОТК

Продано _____ Штамп предприятия торговли
(наименование предприятия торговли)

Дата продажи _____

С условиями эксплуатации ознакомлен _____
(подпись покупателя)

13. УТИЛИЗАЦИЯ

«Станция Управления бытовым вибрационным насосом («Малыш», «Ручеек») для автоматической подачи воды из колодца, скважины и водоема КИВ1-ВиСтан» не содержит компонентов и материалов, опасных для здоровья человека и окружающей среды. По окончании срока эксплуатации её утилизация производится удобным для потребителя способом.

14. РЕКОМЕНДАЦИИ

Рекомендации по применению защитного приспособления (фильтра) для бытовых погружных насосов типа «Малыш», «Ручеёк» ЭФВП- Ст- 38 – 125 «КАЛАН» ТУ 2291-001-58312997-2003

Настоящее приспособление (фильтр) предназначено для защиты гидравлической части бытовых погружных насосов типа “Малыш” от твердых взвешенных частиц размером более 40–100 мкм. Приспособление изготовлено из полиэтиленов высокого давления (ПВД) пищевых марок.

Санитарно-эпидемиологическое заключение № 78.01.05.229.П.000861.05.05 от 5 мая 2005 года. Изделие не требует сертификации в системе ГОСТ-Р.

Технические характеристики

1. Пористость, % не менее 60
2. Размеры:
 - диаметр внутренний, - мм $38 \pm 1,5$
 - диаметр внешний, - мм 52 ± 2
 - длина, мм - 125 ± 5
3. Масса, г, не более - 60



Рис. 3

Подготовка изделия к эксплуатации

фильтр «Калан»

1. Разогреть верхнюю часть изделия в горячей воде (70°C – 90°C).
2. Одеть изделие на приемную часть насоса на $3/4$ его длины (30–35 мм).
3. Дать остыть до температуры окружающей среды.
4. Произвести насадку до упора.
5. Использовать насос в соответствии с инструкцией по эксплуатации.
6. Сменить фильтр при уменьшении производительности насоса на 15–20% или при увеличении его шума.

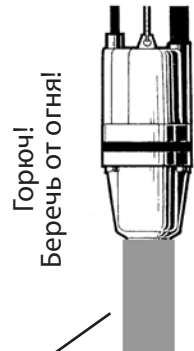
Изготовитель:

ООО «Калан» Россия, Санкт- Петербург,
ул. Маршала Говорова, 29
тел/факс +7 812 331-6531
www.kalan-spb.ru

Уважаемый покупатель!

Если Вы приобрели насос с верхним расположением водозабора, необходимо сделать в фильтре соответствующие надрезы, одеть фильтр на насос и закрепить фильтр с помощью нити подвеса.



ЖЕЛАЕМ ВАШЕМУ НАСОСУ ДОЛГИХ ЛЕТ БЕЗУПРЕЧНОЙ РАБОТЫ!

ДЛЯ ЗАМЕТОК

ДЛЯ ЗАМЕТОК

15. ГАРАНТИЙНЫЕ ТАЛОНЫ



ООО "ПАМПЭЛА"

197046, Санкт-Петербург, Петроградская наб., д. 34, литер А

КОРЕШОК ТАЛОНА № 1
на гарантийный ремонт и техническое обслуживание

Изыят " _____ " _____ 20__ г.

Исполнитель _____

(фамилия, имя, отчество)

действителен на территории России

Талон № 1

на гарантийный ремонт
на техническое обслуживание станции управления ВиСтан

заводской номер _____

Продан магазином _____
(наименование и номер магазина, его адрес)

" _____ " _____ 20__ г. Штмп магазина _____
(подпись продавца)

Выполнены работы _____

Исполнитель _____
(фамилия, имя, отчество)

Владелец _____
(подпись)

_____ (наименование предприятия, выполнившего ремонт, его адрес)

М.П. _____
(должность и подпись руководителя предприятия)



ООО "ПАМПЭЛА"

197046, Санкт-Петербург, Петроградская наб., д. 34, литер А

КОРЕШОК ТАЛОНА № 1
на гарантийный ремонт и техническое обслуживание

Изыят " _____ " _____ 20__ г.

Исполнитель _____

(фамилия, имя, отчество)

действителен на территории России

Талон № 2

на гарантийный ремонт
на техническое обслуживание станции управления ВиСтан

заводской номер _____

Продан магазином _____
(наименование и номер магазина, его адрес)

" _____ " _____ 20__ г. Штмп магазина _____
(подпись продавца)

Выполнены работы _____

Исполнитель _____
(фамилия, имя, отчество)

Владелец _____
(подпись)

_____ (наименование предприятия, выполнившего ремонт, его адрес)

М.П. _____
(должность и подпись руководителя предприятия)

Продукция НПП Пампэла

ХОРОШИЕ РЕШЕНИЯ ДЛЯ НАДЕЖНОГО ВОДОСНАБЖЕНИЯ

Наименование	Применение	Типы насосов
Станция Управлени ПАМПЭЛА КИВ 1 А	Станция управления для скважинных, поверхностных насосов до 1,5 кВт, с применением гидробака и без него	«Водомет», «Водолей», «Джамбо» и др.
Станция Управлени ПАМПЭЛА КИВ 1 Б	Станция управления для скважинных, поверхностных насосов до 1,5 кВт, с применением гидробака	
Станция Управлени ПАМПЭЛА КИВ 1 В	Станция управления для скважинных, поверхностных насосов до 3 кВт, с применением гидробака	
Станция Управлени ПАМПЭЛА КИВ 1 SQ	Станция управления для скважинных насосов до 3 кВт, с применением гидробака	Насосы серии SQ
ВиСт	Стабилизатор вибрационного насоса	«Малыш», «Ручеек» и др.
Виза-Ст	Защита + стабилизатор вибрационного насоса	
ВиСтан	Станция управления бытовым вибрационным насосом	

**Выберите свое решение
для надежного водоснабжения**

www.pumpela.ru